

**DAL METODO TRADIZIONALE
AL JOLLY PER LE CASSEFORME**

idea mass

*La piastra brevettata che rivoluziona la costruzione di casseforme tonde,
diritte a faccia a vista, scale ovali e rotonde, scivoli curvi, vasche di depurazione, piscine.*



idea mass

ISTRUZIONI PER L'UTILIZZO



**FINO
AL 70 %
DI RISPARMIO
ECONOMICO
RISPETTO AL METODO
TRADIZIONALE!**

ISTRUZIONI PER L'UTILIZZO

idea mass

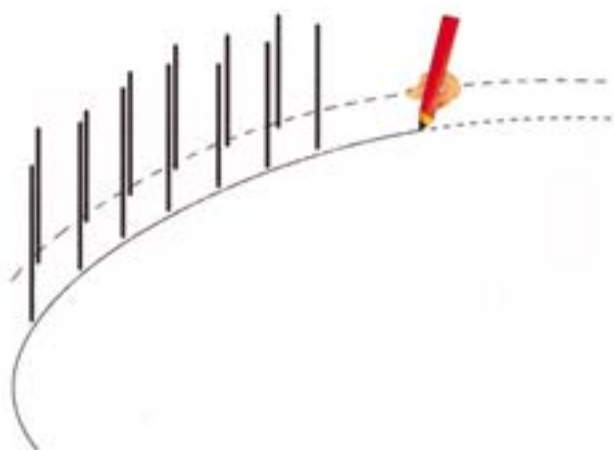

- 1 *Tracciare con una matita una riga sulla base che si vuole armare*

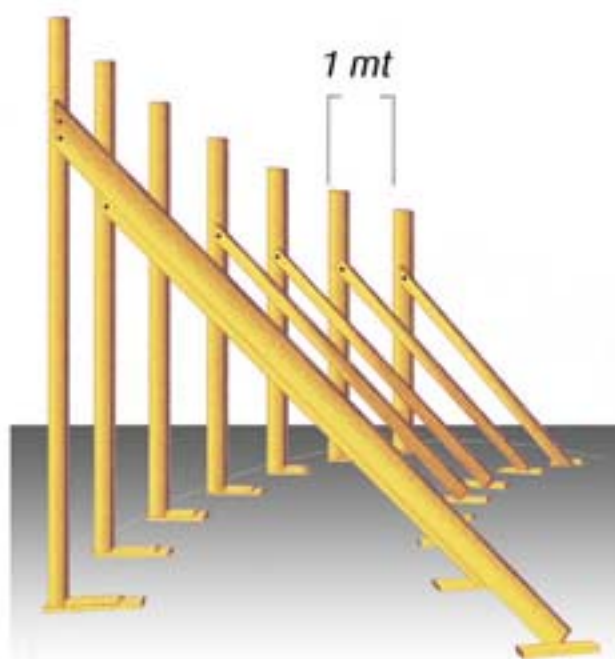

- 2 *Procedere alla piombatura della parete interna della curva posizionando i pali di piombatura controventati a terra. La distanza dei pali può variare a secondo della struttura che si deve realizzare, con un'interasse non inferiore a 1 mt.*

ISTRUZIONI PER L'UTILIZZO

idea mass

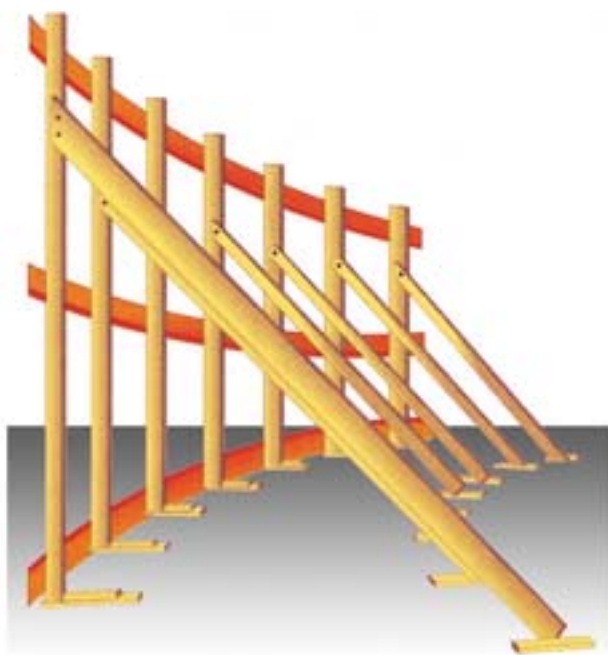

Preparare lo scheletro dell'armatura adottando delle fodere flessibili o delle perline aventi uno spessore leggermente superiore a quello del tondino di ferro che utilizzerete.

Generalmente si utilizza un tondino del \emptyset di 12 mm per muri curvi, (per diametri superiori ai 18 mt. utilizzare un tondino del \emptyset di 14 mm). Per muri dritti utilizzare un tondino del \emptyset di 14/16 mm.

3

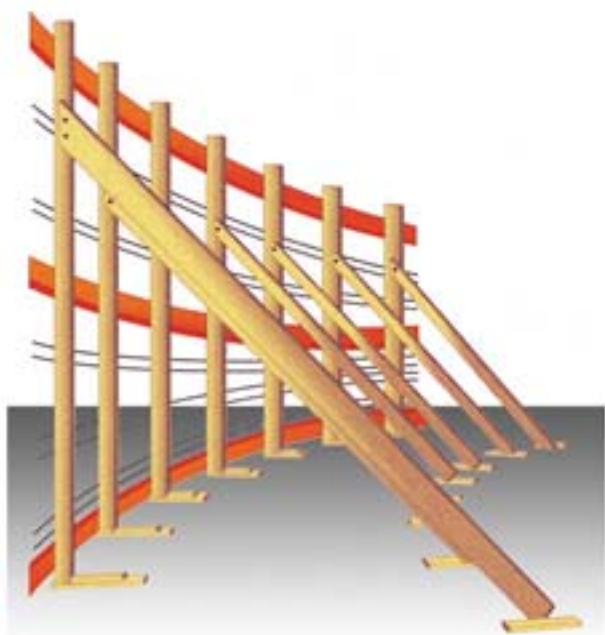

4

A questo punto, si posizionano (ai pali di armatura) e si fissano i tondini di ferro con dei chiodi, del filo di ferro o con l'apposito accessorio 'guida tondini mass' (fig. D - E - F).

ISTRUZIONI PER L'UTILIZZO

idea mass

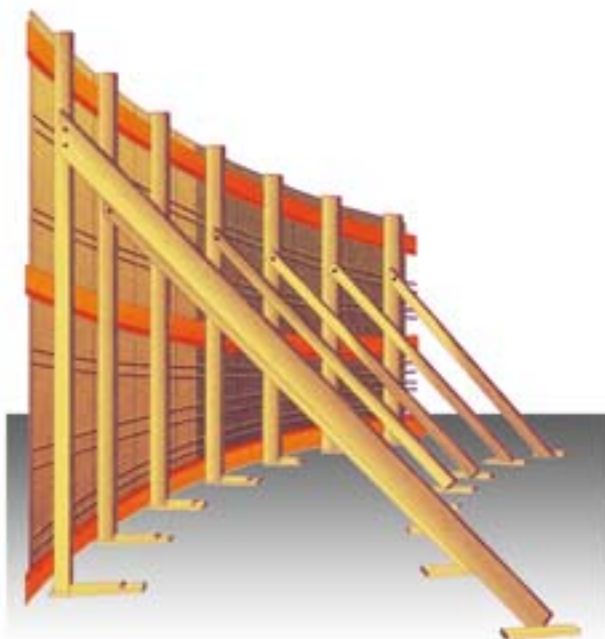

Procedere, inchiodando le fodere e/o i pannelli avvicinandoli il più possibile, cercando di non lasciare fessure tra loro.

5

Fodere: assi per armature, spessore minimo 2,5 cm.

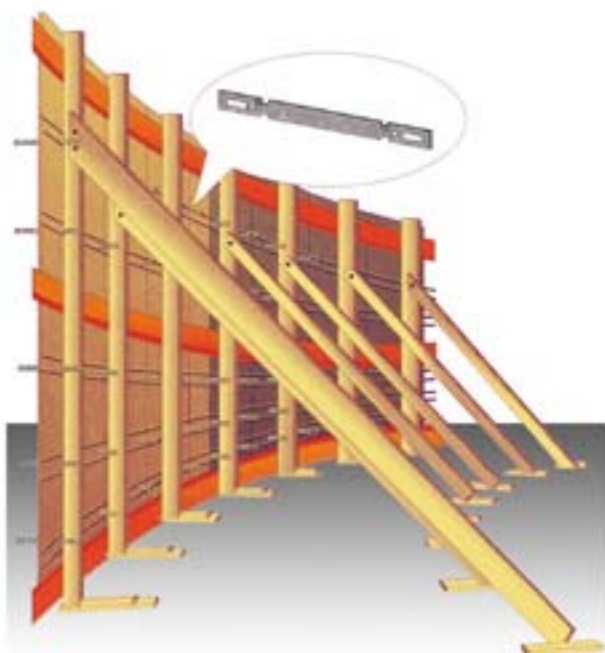

6

Procedere al montaggio dei distanziatori sulla parete interna dell'armatura da realizzare. Bisogna tener conto che la tenuta dell'armatura la fa sempre il distanziatore, quindi l'utilizzatore dovrà posizionare i distanziatori e quindi le piastre ad una distanza come si farebbe per i tradizionali sistemi di armatura.

ISTRUZIONI PER L'UTILIZZO

idea mass

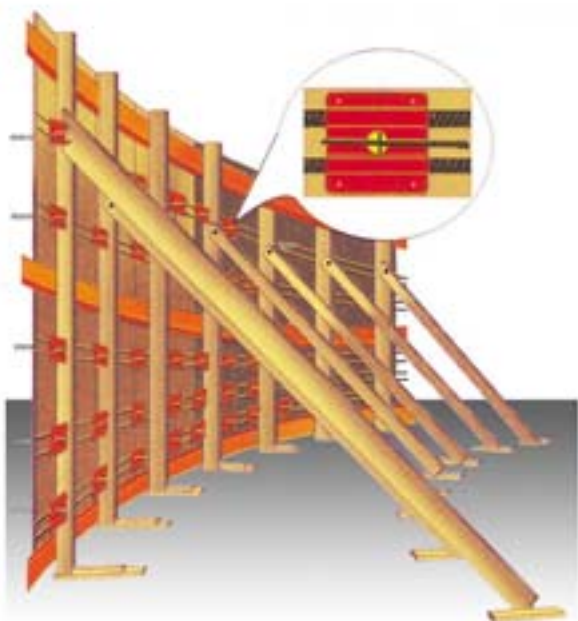

Terminato il montaggio dei distanziatori, applicare le piastre 'mass' e bloccarle infilando i cunei (zeppe).

Il fabbisogno al mq. tra interno ed esterno è compreso tra 8 e 12 pezzi. Abitualmente la quantità utilizzata è di 10 pezzi.

7

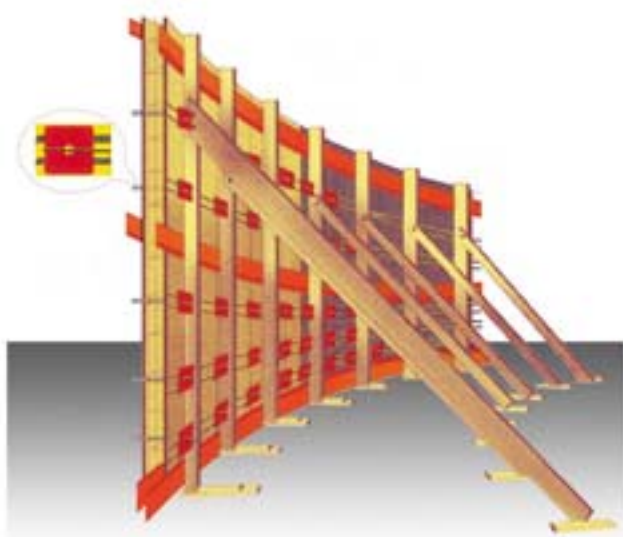

8 Terminata la parete interna si procede a quella esterna dell'armatura, eseguendo lo stesso procedimento adottato per l'interna, senza l'utilizzo dei poli di piomatura e delle fodere di controvento (foto 5).

E' consigliabile prima di procedere con il getto bagnare l'armatura, in quanto le tavole in legno aumentando di volume azzerino tutte le eventuali piccole fessure tra una tavola e l'altra.

ISTRUZIONI PER L'UTILIZZO

idea mass

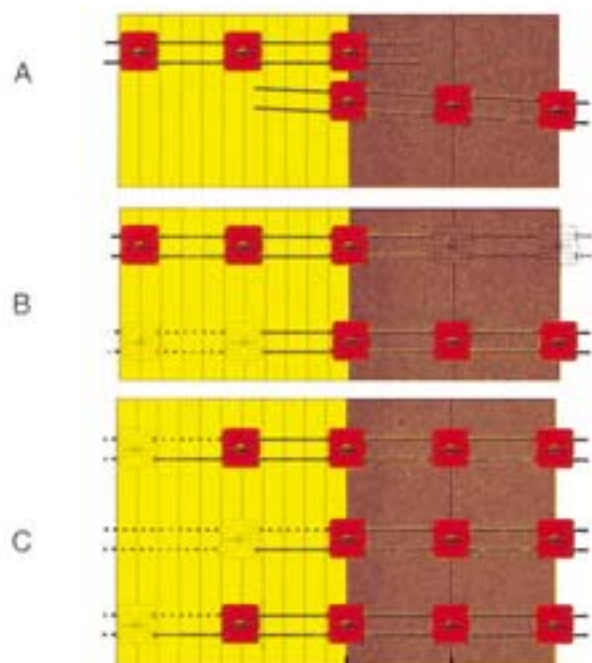

I tondini in ferro possono essere sovrapposti (fig. A), giuntati tra loro al centro delle piastre (fig. B), allineati utilizzando un tondino in ferro più lungo e uno più corto (fig. C).

9

10 Si possono adottare diversi tipi di soluzioni per fissare i tondini in ferro ai pali di armatura:

(fig. D) - Utilizzare l'accessorio 'Guida tondini mass', pratico, veloce e riutilizzabile.

(fig. E) - Appoggiarli ai chiodi precedentemente fissati e legarli con il filo di ferro.

(fig. F) - Appoggiarli ai chiodi precedentemente fissati e ricurvari ai pali.

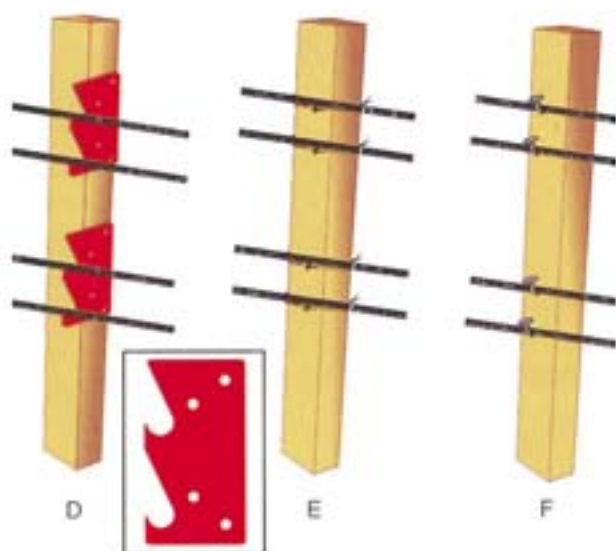

ISTRUZIONI PER L'UTILIZZO

idea mass

foto 1



foto 2



foto 3



foto 5



foto 4



Dopo l'utilizzo riporre le piastre in un luogo asciutto per evitare la formazione della ruggine.

Fodere: Assi per armature

Pali: Murali, candele, stock, piantoni

*Se la parete da costruire è dritta si consiglia l'utilizzo di tondini in ferro da \varnothing 14 a \varnothing 16 mm.
Per armature di altezza fino ai 3/4 mt. si consiglia una distanza (verticale e orizzontale) di circa 50 cm.,
per quelle di altezza superiore si riduce la distanza (come normalmente si fa con le pareti dritte).
L'altezza massima realizzata in un unico getto è di 8 mt.*

I muri di altezza inferiore a 1,5 mt. dallo spessore di 20 - 25 cm. massimo, non necessitano di tondini di rinforzo se utilizzate pannelli non snervati, alternando le piastre e riducendo la distanza (verticale e orizzontale) al di sotto di 50 cm.

ISTRUZIONI PER L'UTILIZZO PER ARMARE MURI FACCIA A VISTA

idea mass



Tracciare una riga sulla base da armare, procedere alla piombatura della parete interna, preparare lo scheletro dell'armatura, posizionare e fissare i tondini e inchiodare le fodere. Come nelle prime 5 tavole di: ISTRUZIONI PER L'UTILIZZO.

Fodere: assi per armature spessore minimo cm. 2,5 / Pali: murali, candele, stock, piantoni.

I muri di altezza inferiore a 1,5 mt. dallo spessore di 20/25 cm. massimo, non necessitano di tondini di rinforzo se utilizzate pannelli non snervanti, alterando le piastre e riducendo la distanza (verticale e orizzontale) al di sotto di 50 cm.

ISTRUZIONI PER L'UTILIZZO PER ARMARE MURI FACCIA A VISTA

idea mass

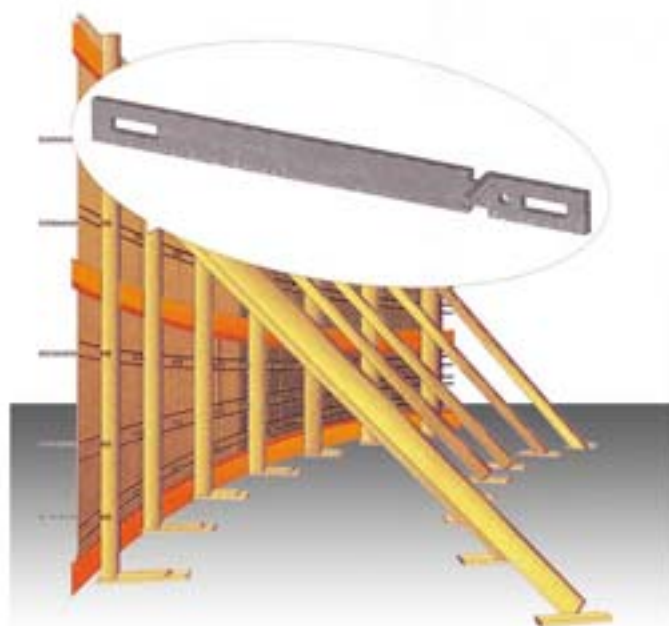

6

Procedere al montaggio dei distanziatori sulla parete interna dell'armatura. Potete utilizzare dei distanziatori normali con le alette solo da un lato come da figura.

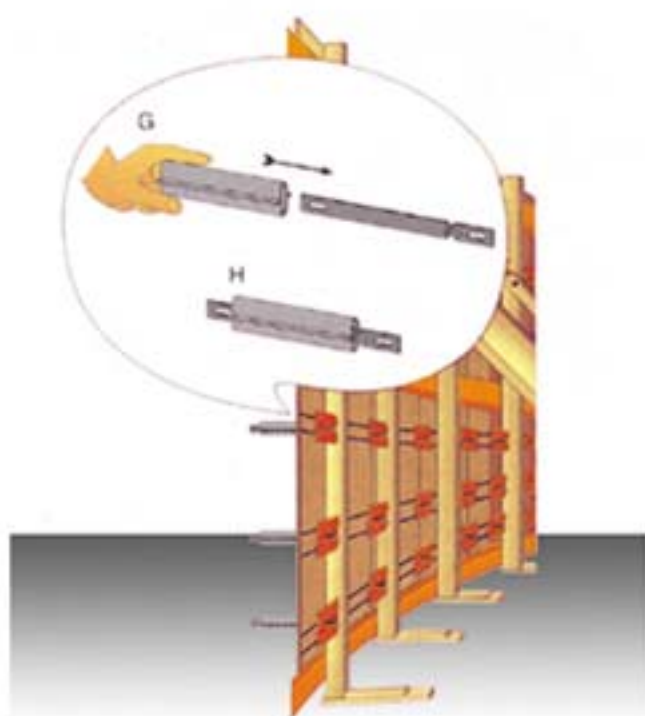

7

Terminato il montaggio dei distanziatori normali con le alette solo da un lato, fissare la piastra 'idea mass' con il cuneo o zeppa ed infilare i tubetti ovali sui distanziatori.

ISTRUZIONI PER L'UTILIZZO PER ARMARE MURI FACCIA A VISTA

idea mass



- 8 *Una volta consolidata la gettata, si procede a disarmare, iniziando a rimuovere le piastre.*

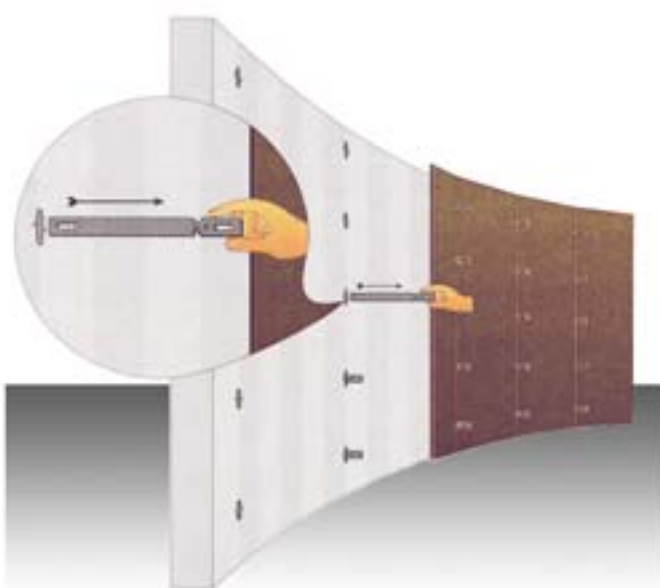

- 9 *Rimossi tutti i cunei e le piastre procedere alla rimozione delle fodere e/o pannelli e dei distanziatori dai tubetti ovali. I distanziatori e le piastre sono riutilizzabili per la costruzione di altre armature.*

ISTRUZIONI PER L'UTILIZZO PER ARMARE MURI FACCIA A VISTA

idea mass

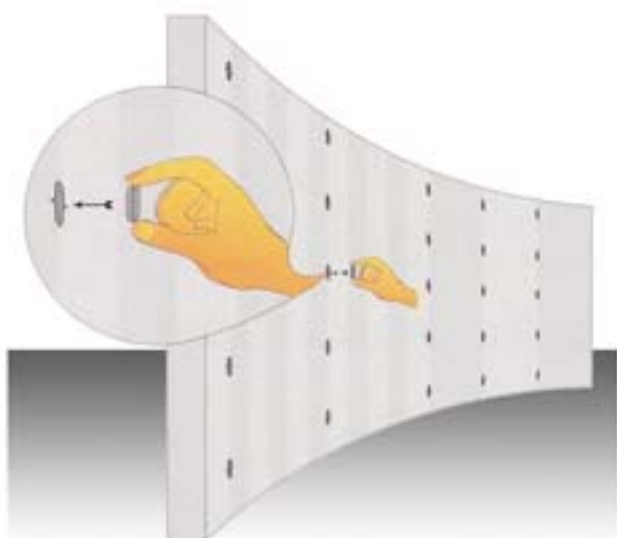

- Procedere, infine, alla chiusura dei buchi ovali utilizzando l'apposito tappo in plastica, oppure con del cemento, del silicone o semplicemente con della malta.*
- 10**

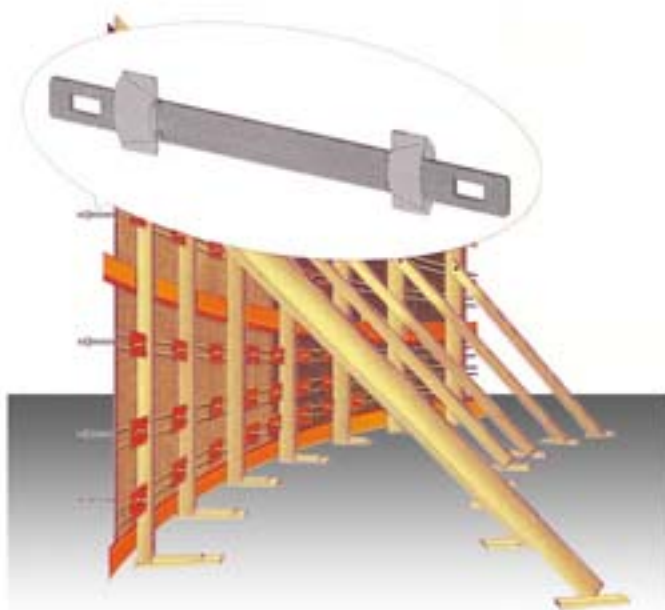

- In alternativa al distanziatore normale potete utilizzare il tipo 'P' come da figura oppure il tipo 'H'.*
- 11**

ISTRUZIONI PER L'UTILIZZO PER ARMARE MURI FACCIA A VISTA

idea mass

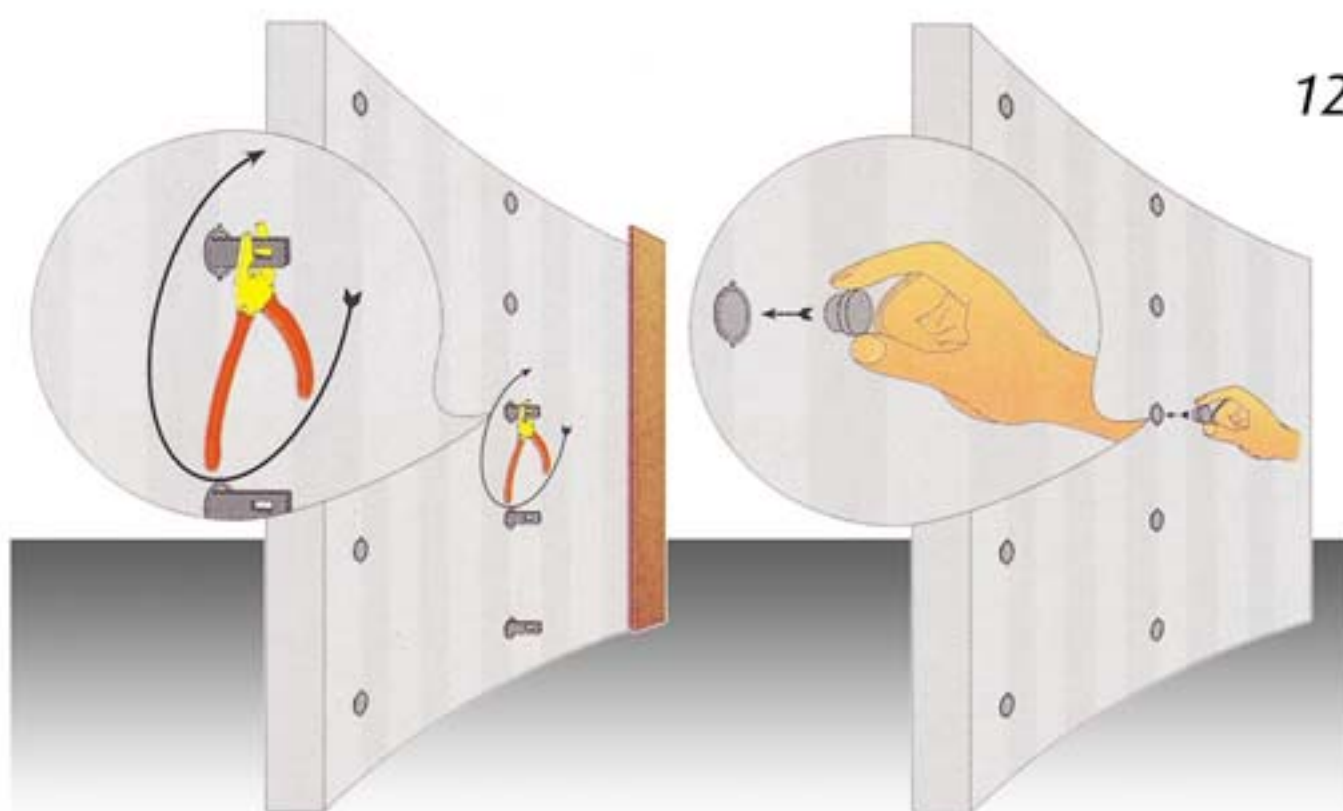

Se avete utilizzato i distanziatori di tipo 'P', una volta rimossi i cunei, le piastre e le fodere e/o pannelli, con l'aiuto di una pinza spezzare la parte sporgente del distanziatore. Per la chiusura dei buchi utilizzare l'apposito tappo in plastica oppure con del cemento o semplicemente con della malta.

Dopo l'utilizzo riporre le piastre in un luogo asciutto per evitare la formazione della ruggine.
